

--- NOTITIES OVER DE MEEST VERKOCHTE BROMMOBIEL ---



AIXAM,
N°1 IN
VEILIGHEID

MIJN AIXAM
MIJN VEILIGHEID



N°1 ZONDER AUTORIJBEWIJS

AIXAM

AIXAM: BELOFTE VEILIGHEID

AIXAM, al 30 jaar marktleider in voertuigen zonder autorijbewijs, construeert brommobielen met een hoge veiligheidstandaard. Het concept is gebaseerd op het samenvoegen van materialen en technologie ten behoeve van optimale veiligheid voor bestuurder en passagier.

EEN GOED VOORBEELD

AIXAM is de eerste fabrikant van brommobielen die oog had voor de veiligheid. Sinds 1988 slaagt AIXAM met vlag en wimpel voor de botsproeven hoewel deze nog niet verplicht zijn.

1 ACTIEVE VEILIGHEID

De keuze en de kwaliteit van de uitrustingen dient om gevaar te vermijden.

2

PASSIEVE VEILIGHEID

Technologie en uitrustingen samengevoegd voor uw veiligheid.

3

**VEILIGHEID VAN DE
INZITTENDEN**

Het AIXAM-concept begrijpen in
geval van botsingen.

4

**GOED GEDRAG
AANNEMEN**

Goede reflexen zijn ook
factoren voor veiligheid.



AIXAM: EEN GOEDE REIS



Goede reflexen zijn ook factoren voor veiligheid.

Controleer regelmatig of uw verlichting goed werkt.

Maak tijdens het rijden goed gebruik van de buitenspiegels.

GOED ZIEN EN GOED GEZIEN WORDEN: VOORWAARDEN VOOR VEILIGHEID

Kwaliteitsremlichten die doorlopen naar de zijkant verhogen de zichtbaarheid van het voertuig vanuit elke hoek.

Grote buitenspiegels zijn speciaal ontwikkeld voor AIXAM volgens de recente normen van de autoindustrie.

Grote voorruit met goede ontwaseming voor perfect zicht.

Krachtige koplampen voor optimaal zicht onder alle weersomstandigheden.

LED-verlichting aan voor- en achterkant



Dankzij de LED-technologie is het derde remlicht tien maal sterker dan conventionele lampen.

De veiligheidsgordels van AIXAM zijn zeer sterk en voldoen ruimschoots aan de eisen van de autoindustrie. Ze zijn succesvol getest met een kracht van 5,4 ton.



Vergeet niet uw veiligheidsgordels, ook tijdens korte ritten.



EEN GOEDE POSITIE IS ESSENTIEEL VOOR VERANTWOORD RIJDEN

HET COMFORT VAN UW AIXAM IS TOEGESPITST
OP DE PERFECTE RIJHOUDING.

Ergonomie

Het instrumentenpaneel is zodanig ingericht dat u elke handeling moeiteloos kunt uitvoeren.

Goede zitpositie

Comfortabele, verstelbare stoelen zorgen ervoor dat de bestuurder goed zicht heeft op zowel het dashboard als naar buiten.



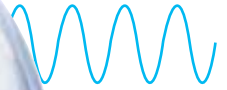
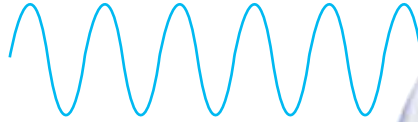

Opbergruimte

Er zijn tal van mogelijkheden om documenten en objecten op te bergen zodat ze niet hoeven rond te slingeren.



WIST U DAT?

Uw AIXAM is beschermd tegen elektromagnetische velden. In het verkeer is uw AIXAM omringd door honderden golven, zoals mobiele telefoons, die anders de elektronica van het voertuig zouden kunnen verstoren.

AIXAM REKENT AF MET « DODE HOEKEN »



**Snel zicht op obstakels
op de grond.**

De grote voorruit geeft direct goed zicht op mogelijke obstakels, zodat je tijdig kunt stoppen of uitwijken.

i

WIST U DAT?

Onderzoek en ontwerp van uw AIXAM zorgen ervoor dat de bestuurder maximaal zicht heeft op moeilijk waarneembare ruimtes rondom het voertuig. Dit noemt men dode hoeken.

Dode hoeken bijna
uitgesloten

Panoramazicht

Grote
buitenspiegels

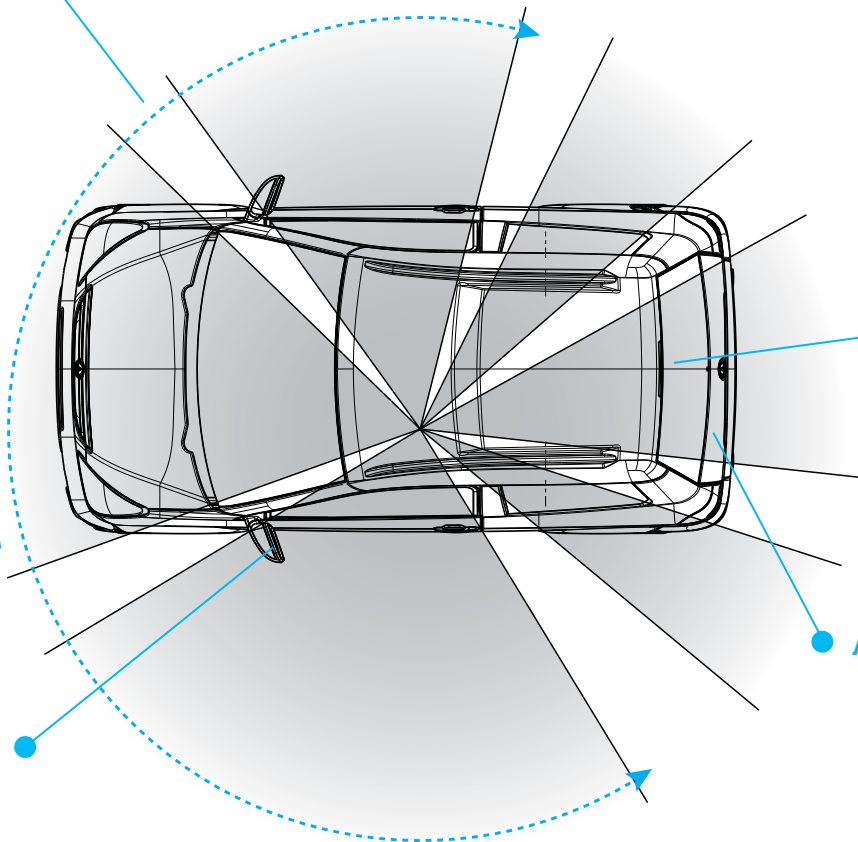

Goed zicht achter

Achteruitrijdsensoren

ONDANKS HET LAGE GEWICHT TOCH VEILIG

wettelijk lediggewicht
van de brommobiel
350 kg

Europese verordening

Het lediggewicht van een brommobiel mag niet zwaarder zijn dan 350 kilogram (uitgezonderd het gewicht van de accu's en uitrustingen), de maximumsnelheid is 45 km per uur en het maximummotorvermogen is 4 kW (5,6 PK). De brommobiel valt in de categorie bromfietsen.

ZWARE VOERTUIGEN HEBBEN EEN VEILIGHEIDSRISICO

Hoe lichter een voertuig, hoe eerder het stilstaat als je moet remmen.



DE VOORDELEN VAN EEN BROMMOBIEL VAN AIXAM

-  **Hanteerbaar**
Alle handelingen en commando's zijn gemakkelijk uit te voeren.
-  **Soepel**
Het rijgedrag is voorbeeldig en het voertuig blijft behendig.
-  **Wegligging**
De banden worden minder belast en gaan langer mee.
-  **Geruststellend**
De remweg is korter en de schokken minder heftig.
-  **Milieuvriendelijk**
De CO₂-uitstoot en het verbruik zijn relatief laag.

DE NORMEN BEHEERSEN OM UW VEILIGHEID TE RESPECTEREN

AIXAM is erg waakzaam om steeds weer de beste veiligheidsmaatregelen te nemen.



VRAAG :

Is een zwaar voertuig per definitie steviger?

Dat is **FOUT**. De materialen in de brommobielen van AIXAM vangen in eerste instantie de schokken op terwijl de stevige aluminium constructie voor hoge weerstand zorgt.

ASSISTENTIE BIJ HET RIJDEN

**ACCELEREN,
REMMEN, DRAAIEN :
MET AIXAM BEHOUDT U CONTROLE
IN ALLE OMSTANDIGHEDEN!**

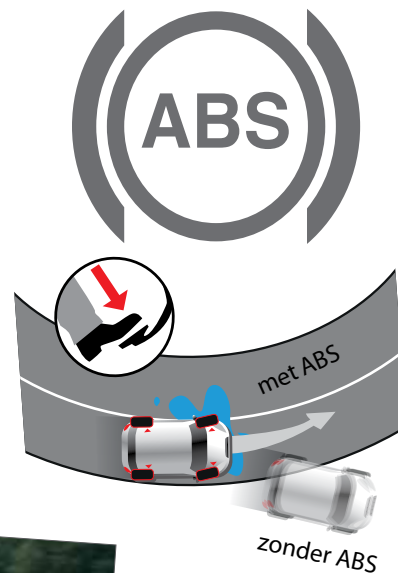

WIST U DAT?



Op het moment dat de wielen blokkeren tijdens het remmen, is het niet meer mogelijk om controle over het voertuig te blijven houden, om bijvoorbeeld een obstakel te vermijden. ABS (antiblokkeersysteem) voorkomt blokkade van de remmen en behoudt de gewvastheid van de banden.

Het voordeel van ABS is dat je optimaal kunt remmen op elk wegdek en het risico op botsingen zoveel mogelijk uitsluit. Regen, sneeuw, ijsel - kies AIXAM met ABS onder alle weersomstandigheden.



AIXAM rust haar assortiment uit met ABS

met 4 sensoren die zijn gekoppeld aan een elektronische calculator. Op deze manier krijgen de wielen onmiddellijk signalen bij remactiviteit zodat ze nooit blokkeren. Het voertuig staat eerder stil en u behoudt de mogelijkheid obstakels op het laatste moment te vermijden.

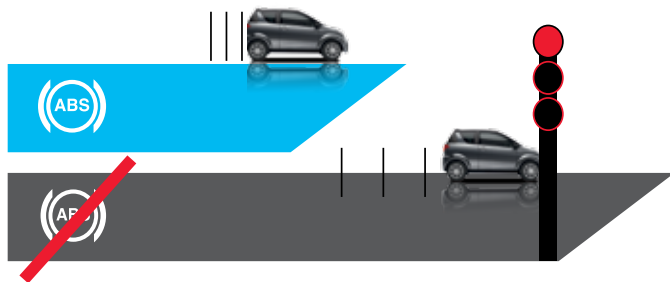

HOUD EEN VEILIGE AFSTAND
Tip: de meest ideale afstand is minimaal 2 seconden. Zorg dat u altijd de achterwielen van uw voorganger kunt zien.

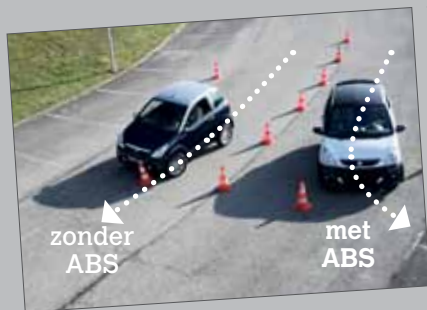

EEN GOED RIJGEDRAG AANNEMEN

GOED ACCELEREN, REMMEN, DRAAIEN: ONGESCHREVEN WETTEN VAN AIXAM

Het remsysteem, dat door AIXAM wordt gebruikt, voldoet aan de hoogste standaard, zoals die ook in de autoindustrie wordt toegepast. Evenwichtig remmen is gegarandeerd.

De banden verzekeren de wegligging en wendbaarheid van een voertuig. AIXAM besteedt speciale zorg aan de keuze van de banden.



CONTROLEER REGELMATIG
DE BANDENSPANNING EN
HET PROFIEL.

Een optimale band rust
op een oppervlakte
die vergelijkbaar is
met de grootte van een
ansichtkaart.



DE STABILITEITSPROEVEN

AIXAM onderwerpt haar brommobielen aan 3 verschillende testen: ISO, Elandproef en Slalom. Succesvol uitgevoerd met een snelheid van 45 km per uur.



PRIORITEIT VAN AIXAM:

EEN DUBBEL OMHULSEL VOOR EEN UNIEKE BESCHERMING

In geval van botsingen is uw AIXAM voorbereid om u te beschermen.

Net als andere belangrijke autoconstructeurs gebruikt AIXAM **buigzame, kunststofen materialen om schokken in eerste instantie op te vangen.**

Bij een grote botsing blijkt de **ingenieus gevormde kooiconstructie** een zeer grote weerbaarheid te hebben.

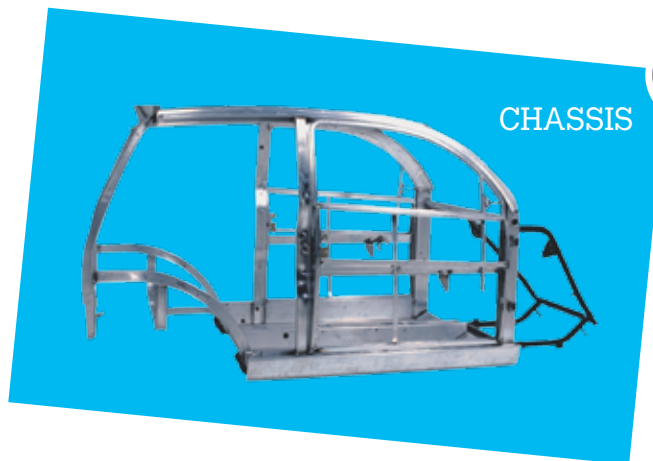

U BESCHERMEN

MAXIMALE BESCHERMING



De voordelen van een buigzame carrosserie

- Tempering en absorptie van schokken
- Materiaal heeft vermogen om na kleine botsingen oorspronkelijke vorm aan te nemen
- Zeer grote weerbaarheid van de kooiconstructie
- Krasjes op het plaatwerk zijn vrij gemakkelijk te repareren
- Recycleerbaar en goedkoop te repareren

PRIORITEIT VAN AIXAM: U

Al sinds 1988 onderwerpt AIXAM alle voertuigen aan verschillende crash-tests: aan de voorzijde, de achterzijde en van opzij. AIXAM is nog altijd voor al deze proeven met vlag en wimpel geslaagd.



AIXAM realiseert de crash-tests bij UTAC, een onafhankelijke organisatie onder auspiciën van het Franse ministerie van Industrie. UTAC levert homologaties volgens de Europese wetgeving.

WAAROM IS EEN CRASH-TEST GESLAAGD?

- **Zitcabine intact zonder vervormingen:** geen binnendringing, geen verwondingen en geen beknelling.
- **De ruiten zijn niet gebroken:** geen snijwonden of overige verwondingen.
- **De veiligheidsgordels kunnen niet blokkeren:** geen angst of paniek om het voertuig te kunnen verlaten.
- **De deuren gaan niet open tijdens een ongeluk:** geen uitwerping. Maar **de portierhandvatten functioneren correct:** het portier opent gemakkelijk om het voertuig te kunnen verlaten.

BESCHERMEN



VRAAG :

Is de stijfheid van een carrosserie een bewijs van veiligheid? **FOUT**

Het is de structuur van de carrosserie (chassis) die beschermt bij grote botsingen. De carrosserie moet juist soepel zijn om schokken goed te kunnen opvangen.

40 %

van de botsingen gebeurt aan de voorzijde. Houd afstand om botsingen te vermijden.

DEALERNETWERK AIXAM: VEILIGHEID BLIJVEN GARANDEREN

DE DEALER IS DE GEKwalificeerde TUSSENpersoon van uw AIXAM

Zoveel toewijding garandeert jarenlange betrouwbaarheid.

SERVICE EN ONDERHOUD:

Voor service en onderhoud kunt u terecht bij de ruim dertig dealers van AIXAM in Nederland. Ook aan rijders van andere merken wordt service en onderhoud verleend.

Bovendien heeft AIXAM verspreid over het land nog een aantal servicepunten.

ORIGINELE ONDERDELEN:

Alle dealers van AIXAM kunnen u voorzien van onderdelen. Gebruik bij reparaties en vervanging altijd originele AIXAM-onderdelen om de duurzaamheid van uw voertuig te waarborgen.



AIXAM heeft een uitgebreid netwerk
gespecialiseerde dealers in Nederland.
Kijk voor dealers op: www.aixam.nl



IMITATIE VAN ONDERDELEN BEDREIGT DE VEILIGHEID

Maar liefst 1.190 ton onbetrouwbare imitatieonderdelen heeft in 2010 de Europese markt overspoeld.* De autofabrikanten zijn genoodzaakt om klanten op de hoogte te stellen van de gevaren van niet-originele onderdelen.

(Bron: ministerie van Economische Zaken)

AIXAM STAAT NIET BORG voor niet-originele onderdelen.

Het gebruik van imitatieonderdelen kan tot hachelijke situaties leiden. Het voertuig kan problemen veroorzaken tijdens het rijden. De fabrikant en het dealernetwerk staan niet borg als problemen worden veroorzaakt door niet-originele onderdelen.



AIXAM VERZEKERT MOBILITEIT

Ik weet alles over veiligheid!

(Kruis één of meerdere vakjes aan)

- ABS (antiblokkeersysteem) biedt de mogelijkheid om het voertuig te controleren tijdens een noodstop.
- ABS zorgt ervoor dat de remafstand korter is zonder dat de wielen blokkeren.
- De gelaagde voorruit en de ontwasemde achterraut dragen bij aan een perfect zicht.
- De verlichting zorgt ervoor dat u goed kunt zien en dat u goed gezien wordt.
- Een soepele carrosserie absorbeert een botsing beter dan een stijf chassis.
- De structuur van de carrosserie (chassis) beschermt tegen grote botsingen.
- De bestuurder kan op comfortabele wijze een goede houding aannemen om veilig deel te nemen aan het verkeer.
- De kwaliteitsbanden (met de juiste spanning) verzekeren goed stuurgedrag.

Ik weet alles van mijn AIXAM!

(Kruis één of meerdere vakjes aan)

- Mijn Aixam beschikt over veiligheidsgordels voor zowel bestuurder als passagier.
- Mijn Aixam heeft een onberispelijke wegligging.
- Mijn Aixam is perfect stabiel en garandeert dat ik manoeuvres gemakkelijk kan uitvoeren.
- Mijn Aixam is getest door middel van crash-tests met voorbeeldige resultaten.
- Mijn Aixam is zuinig en heeft een grote actieradius.



NET ALS IEDEREEN HEB IK RECHT OP MOBILITEIT

Ik ken alle voordelen van
het rijden in een AIXAM!

(Kruis één of meerdere vakjes aan)



- Ik hoef niet meer op de bus te wachten.
- Ik heb geleerd te rijden.
- Ik ga waar en wanneer ik dat wil.
- Ik ben onafhankelijk en hoef anderen niet meer lastig te vallen.
- Ik heb geen helm en handschoenen meer nodig.
- Ik zit lekker droog en warm als het weer slecht is.
- Ik kan veel spullen meenemen.
- Ik kan mijn bezittingen beschermen.
- Ik heb een carrosserie die me beschermt.
- Ik kan zelf een radiozender kiezen of muziek luisteren die ik wil.



AIXAM ZET ZICH OOK VOLOP IN VOOR DE VEILIGHEID VAN HET MILIEU

RECYCLEERBAAR

Nagenoeg 100 % van de
voertuigen wordt hergebruikt.

ECOLOGISCH

77,9 g/km CO_2 | 2,96 l/100 km

MIJN DEALER

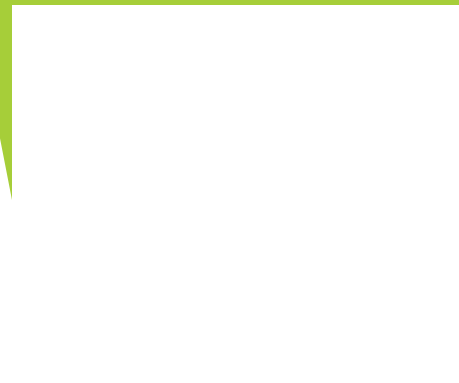

N°1 ZONDER AUTORIJBEWIJS
N°1 IN VEILIGHEID

AIXAM